

Bezeichnungen an der Verbundgetriebeeinheit

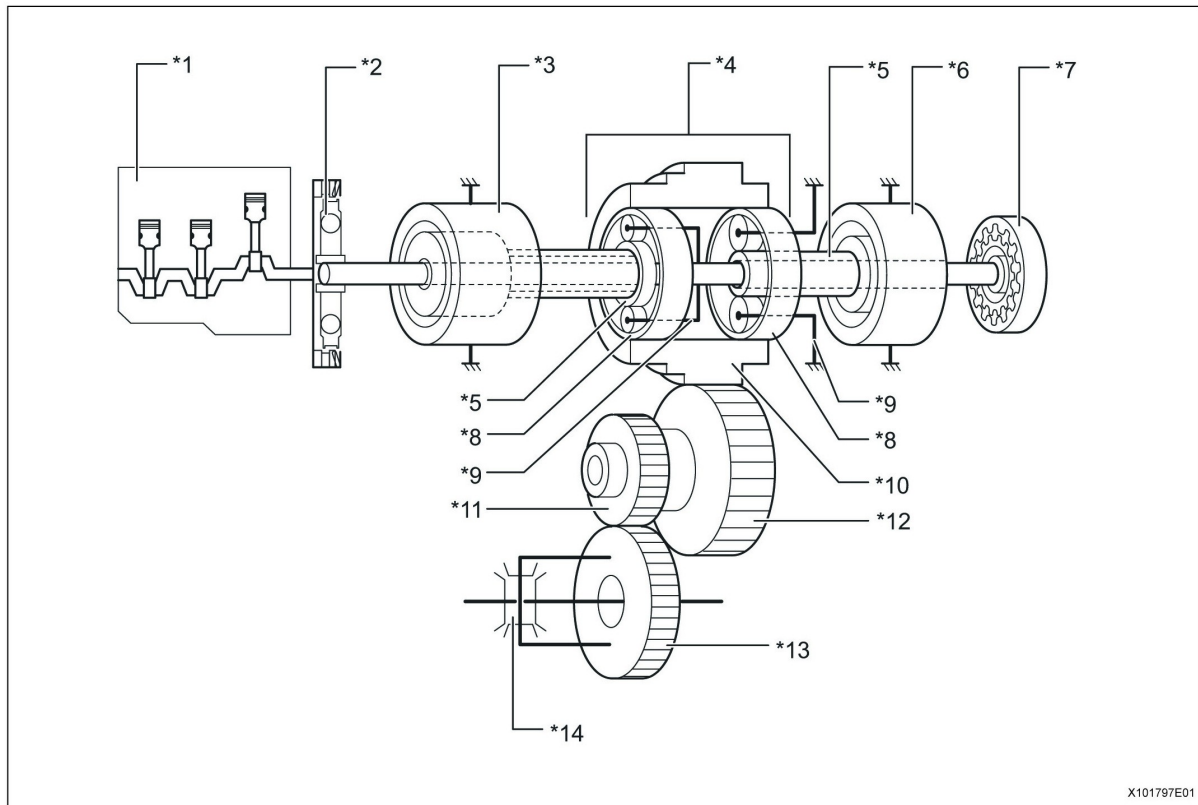

Dieses Getriebe arbeitet stufenlos. Keine Bremsen und Kupplungen im eigentlichen Sinne sondern Motoren, die bremsen, sich vorwärts drehen, festgehalten werden oder frei laufen. So sorgen sie dafür, dass das richtige Drehmoment an den Rädern ankommt.

Der Torsionsschwingungsdämpfer ist eine nicht schaltbare Kupplungsmittnehmerscheibe, die als Torsionsschwingungsdämpfer und Überlastschutz am Schwungrad des Ottomotors befestigt ist.

Bauteilbenennung:

1		8	
2		9	
3		10	
4		11	
5		12	
6		13	
7		14	