

DIE ANLAGE DER WALDBURG

1. KLEINE BURGENKUNDE

► Burgen können nach ihrem Standort in verschiedene Typen unterschieden werden. Um welchen Burgtyp handelt es sich bei der Waldburg? Umkreist die entsprechenden Begriffe.

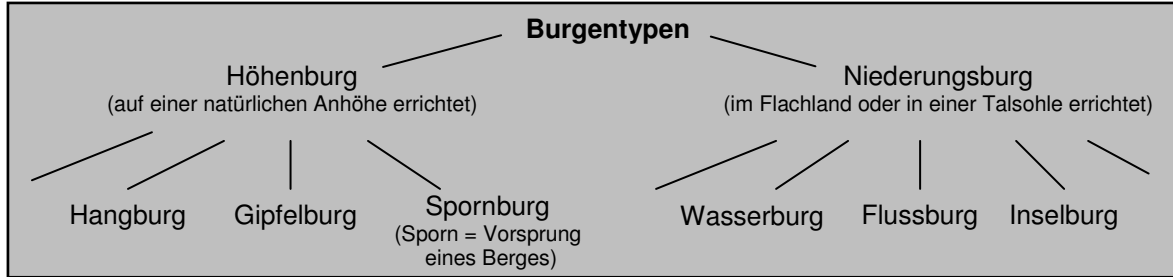

► Warum wurde die Waldburg wohl gerade hier erbaut? Nennt Vorteile ihres Standorts.

2. AUSMAßE DER HEUTIGEN ANLAGE

► Macht euch mit den Ausmaßen der Burganlage vertraut, indem ihr folgende Maße abschätzt:

Höhe des höchsten Gebäudes: m Breite des Turmes im Eingangsbereich: m

Höhe der Mauern: m

3. MODELL DER WALDBURG

- Beschriftet das Modell, indem ihr die passenden Nummern in die Kreise eintragt.
- Welche Burgteile sind auf den Fotos abgebildet? Beschriftet sie ebenfalls.

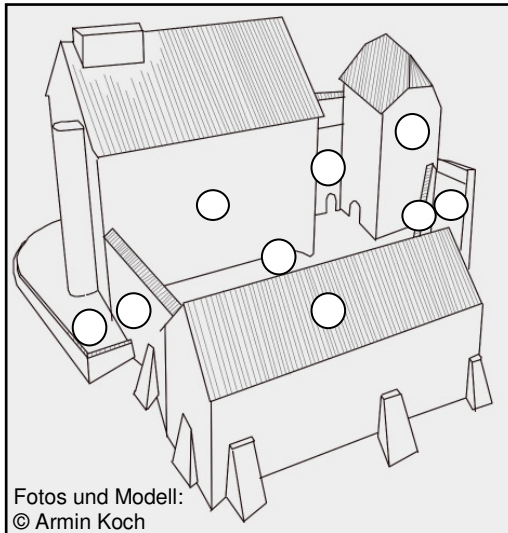

Fotos und Modell:
© Armin Koch

- 1 Palas (= Wohnhaus des Burgherrn)
- 2 Kapellenturm
- 3 Wirtschaftsgebäude
- 4 Burghof
- 5 Ringmauerabschnitte (3x)
- 6 Zwinger (= Raum zwischen Ringmauer und vorgelagerter Mauer) (2x)



4. GRUNDRISS DER WALDBURG

► Der nebenstehende Grundriss zeigt nur die äußeren Umrisse. Ergänzt ihn für den Innenbereich der Burg.

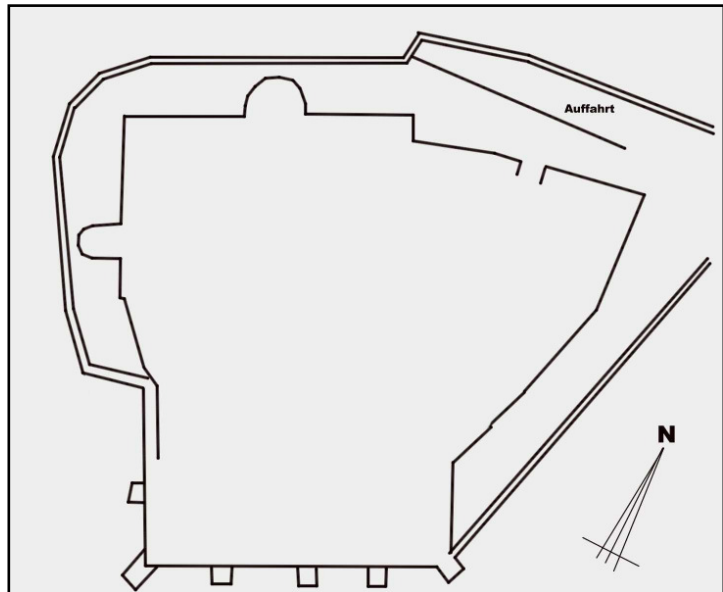

Zeichnungen und Skizzen: © Armin Koch

5. FUNKTIONEN EINER BURG

► Bei der Untersuchung der Waldburg wurden viele Gegenstände gefunden. Gehe von der Annahme aus, die unten abgebildeten seien dabei gewesen. Wo wurden diese Gegenstände wohl gefunden? Ordne die Nummern der rekonstruierten Gegenstände möglichen Fundstellen auf dem Grundriss zu (Mehrfachnennungen sind erwünscht).

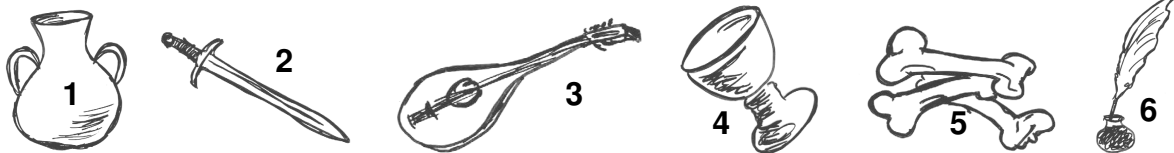

► Eine Burg hatte viele Funktionen, sie war ein „Mehrzweckbau“. Ordnet den folgenden Funktionen die entsprechenden Gebäude bzw. Bestandteile zu (Mehrfachnennungen sind möglich).

Funktion	Gebäude bzw. Bestandteil
Verteidigung, Schutz und Sicherheit	
Verwaltung des Herrschaftsgebiets	
Wohnen	
Unterbringung von Tieren	
Machtdemonstration	
Zubereitung der täglichen Speisen	
Ort der Religion	
Versorgung, Lagerung von Vorräten ...	

DIE NÄCHSTE AUFGABE KÖNNT IHR LÖSEN, MÜSST ES ABER NICHT.

** ► Die genannten Funktionen lassen sich unter den Oberbegriffen Verteidigung – Wirtschaft – Religion – Repräsentation & Herrschaft zusammenfassen. Markiert in dem Grundriss die Gebäudebestandteile nach ihrer Funktion in vier verschiedenen Farben oder Schraffuren.