

Vorgangsbeschreibung, Klasse 6¹

Klasse 6, Deutsch, alle Schulformen
Stundenumfang: 2-10

Die Schülerinnen und Schüler sollen lernen, Vorgänge wie Spiele, Rezepte oder Bastelanleitungen genau zu beschreiben. Begonnen werden kann mit der Beschreibung einer **Faltanleitung** für einen einfachen Papierflieger. Beispiel-Faltanleitungen finden sich im Portal „[Papierfliegerei](#)“.

Anschließend sollen die Schülerinnen und Schüler das **Vorgehen bei der Popcornherstellung** beschreiben. Sollte die Schule über eine Küche verfügen oder die Möglichkeit bestehen, eine Kochplatte aufzubauen, können die Lernenden das Rezept praktisch durchführen. Die Bilder müssen zunächst in eine Reihenfolge gebracht werden, anschließend werden die Bilder der Einleitung, dem Hauptteil und Schluss zugeordnet sowie ergänzende Notizen zu den Arbeitsvorgängen gemacht. Die Anleitung wird dann in der Schule oder als Hausaufgabe geschrieben. In der darauffolgenden Stunde wird ein **Schreibkarussell** durchgeführt. Dazu werden Vierergruppen gebildet, die sich gemeinsam an eine Tischgruppe setzen. In jeder Gruppe gibt es vier Experten.

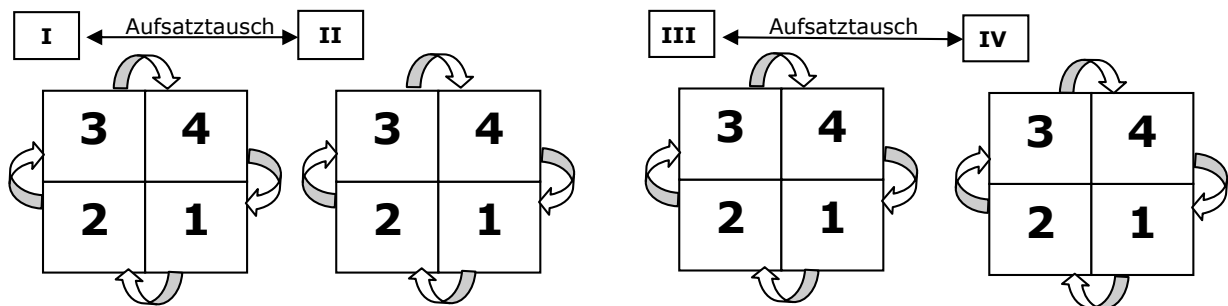

Die Lehrkraft tauscht die Aufsätze der Gruppen, d.h., Gruppe I bekommt die Aufsätze der Gruppe II, die Gruppe II die Aufsätze der Gruppe I usw. Zu jedem Aufsatz gibt es einen Hinweiszettel, dieser wird innerhalb der Gruppe im Uhrzeigersinn mit dem Aufsatz weitergegeben. Die Schülerinnen und Schüler bearbeiten jeweils ihr Expertenfeld und geben dem Schreiber / der Schreiberin Hinweise zum Geschriebenen. Dadurch wird das Urteilsvermögen der Lernenden geschult, es wird aber auch indirekt der Schreibprozess gesteuert, da die Schreiber*innen beim Verfassen ihres Textes besonders auf die festgelegten Kriterien achten.

Für jede Expertenuntersuchung sollten ca. 10 Minuten angesetzt werden, d.h. es muss insgesamt eine Schulstunde eingeplant werden. Sobald der Aufsatz mit dem Hinweiszettel wieder beim Ausgangsexperten angekommen ist, ist das Schreibkarussell beendet.

Abschließend muss der Aufsatz mit Hilfe des Hinweiszettels und ev. Kommentaren am Rand verbessert werden. Die Aufsätze sollten dann vorgelesen und besprochen, alternativ durch die Lehrkraft eingesammelt werden.

Die **anderen Arbeitsblätter** können zu Wiederholung und Vertiefung verwendet werden. Bei der Vorgangsbeschreibung „Würfelpyramide“ kann der Arbeitsauftrag verändert werden, indem den Schülerinnen und Schülern eine leere oder eine vorgegebene Tabelle ausgehändigt wird (S. 12f.).

Das **Buddybook** kann den Schülerinnen und Schülern zunächst als Vorgangsbeschreibung ausgegeben werden. Wenn diese verfasst wurde, werden die Aufsätze mit dem Nachbarn getauscht, die Lernenden erhalten das Arbeitsblatt mit dem Buddybook zur Vorgangsbeschreibung.

Buddybooks fassen die wichtigsten Inhalte eines Themas kompakt zusammen. Sie passen in jede Tasche oder ins Federmäppchen, können gut zum Lernen mitgenommen werden.

¹ Alle Bilder wurden Pixabay entnommen (CC-0) oder wurden von der Autorin gezeichnet.

Anleitung zum Herstellen des Buddybooks:

Das Blatt wird im Querformat genommen und hat nach dem Falten und Schneiden (Anleitung siehe Arbeitsblatt und Lösungsansatz) folgende Einteilung:

Seite 4	Seite 3	Seite 2	Seite 1
Seite 5	Seite 5	Seite 6	Cover

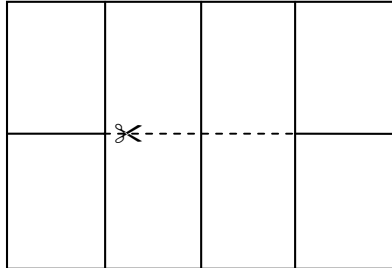

Mit Hilfe der Anleitung des Sitznachbarn / der Sitznachbarin soll dann das eigene Buddybook gefaltet werden. Sobald eine Ungenauigkeit auffällt, wird diese markiert. Anschließend muss die Vorgangsbeschreibung überarbeitet werden.



Materialien	Seite
Arbeitsblatt „Vorgangsbeschreibung“	4
Arbeitsblatt „Der Imperativ“	5
Arbeitsblatt „Vorgangsbeschreibung Popcorn herstellen“	6
Arbeitsblatt „Schreibkarussell“	8
Bewertungsbogen Schreibkarussell	9
Arbeitsblatt „Vorgangsbeschreibung Dosentelefon“	10
Arbeitsblatt „Vorgangsbeschreibung Falten eines Buddybooks“	11
Arbeitsblatt „Vorgangsbeschreibung Würfelpyramide“	12
Lösungsansatz	14
Bewertungsbogen	17
Buddybook zur Vorgangsbeschreibung	18

Vorgangsbeschreibung, Klasse 6

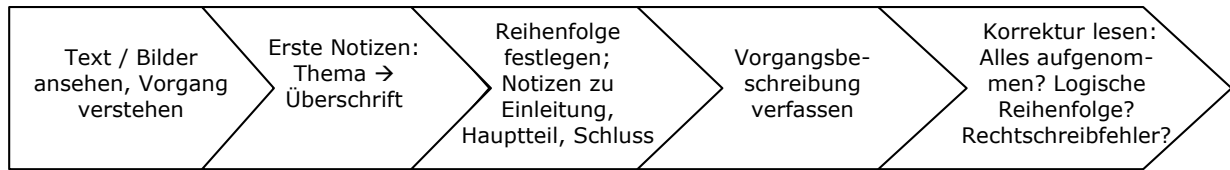

- Sieh dir zunächst die Bilder und / oder den vorgegeben Text an.
- Mach dir erste Notizen auf dem Vorarbeitszettel: Was ist das Thema? / Wie könnte die Überschrift lauten?
- Mach dir dann Notizen zur Einleitung, dem Hauptteil und Schluss:

Die Einleitung:

- Thema der Vorgangsbeschreibung (Rezept, Spiel, Bau eines Gegenstandes etc.)
- Benötigte Materialien

Der Hauptteil:

Hier beschreibst du die einzelnen Schritte des Vorgangs verständlich und in einer sinnvollen Reihenfolge. Die Sätze verbindest du sinnvoll, du kannst Wörter aus dem Wortbaukasten unten nehmen.

Der Schluss:

Er rundet deine Vorgangsbeschreibung ab. Du kannst noch Tipps geben, erklären, wie das Ergebnis aussieht oder wer der Gewinner ist. Denkbar ist auch, dass du den Leser aufforderst, das Rezept / die Anleitung auszuprobieren.

Wichtig:

Du ...

- Entscheidest dich für eine Anredeform (du / ihr / man)
- schreibst im Präsens und sachlich.
- verwendest den Imperativ (Befehlsform).
- wertest NICHT und bringst keine Gefühle mit ein.
- verwendest anschauliche Adjektive, treffende Verben und, wenn nötig, Fachbegriffe.
- verbinde deine Sätze abwechslungsreich.
- setzt nach der Einleitung und dem Hauptteil einen Absatz, bei längeren Vorgangsbeschreibungen, wenn nötig, auch im Hauptteil.

Mein Wortbaukasten

zuerst, zu Beginn, sofort, jetzt,
nun, dann, danach,
anschließend, schließlich, im
Folgenden, zuletzt, als letztes,
zum Schluss

Der Imperativ

Der Imperativ ist die Befehlsform. Er wird für Befehle oder Verbote, Anweisungen, Ratschläge, Bitten oder Warnungen verwendet. Das Ziel ist es, dass andere Personen sich an die Aufforderung halten. Es gibt den Imperativ sowohl im Singular (Einzahl) als auch im Plural (Mehrzahl).

Beispiele:

Gehe ins Bett!
Schließe das Fenster!
Nimm bitte den Bus.

Geht ins Bett!
Schließt das Fenster!
Nehmt bitte den Bus.

In einer Vorgangsbeschreibung sprichst du den Leser / die Leserin direkt mit „du“ an oder du verwendest die neutrale Form „man“.

Bildung des Imperativs

Um den Imperativ Singular zu bilden, nimmt man den Präsensstamm. Diesen findest du schnell, wenn du vom Infinitiv die Endung „-en“ abtrennst:

geh-en, fahr-en, lauf-en, trink-en

An den Präsensstamm wird das „-e“ (Singular) oder „t“ (Plural) gehängt:

geh-e, fahr-e, lauf-e, trink-e
geh-t, fahr-t, lauf-t, trink-t

Beachte:

Einige starke Verben bilden den Imperativ Singular mit einem **-i**, auch wenn der Vokal im Verbstamm ein **-e** ist:

lesen – **lies**, geben – **gib**, empfehlen – **empfehl**

Übung

Setze die richtige Imperativform ein und kennzeichne den Präsensstamm.

Infinitiv	2. Pers. Sg. (du)	2. Pers. Pl. (ihr)
waschen		
schneiden		
rühren		
kochen		
kleben		
bohren		
malen		
falten		
biegen		
werfen		
bauen		
schreiben		

Vorgangsbeschreibung Popcorn herstellen

Schneide die Bilder aus und bringe sie in die richtige Reihenfolge!

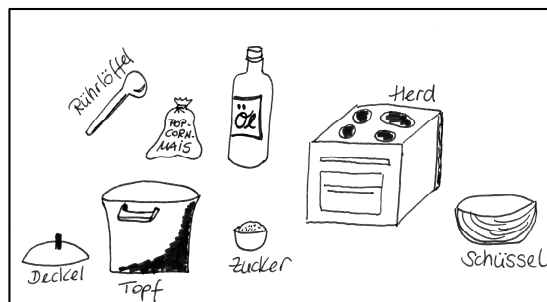
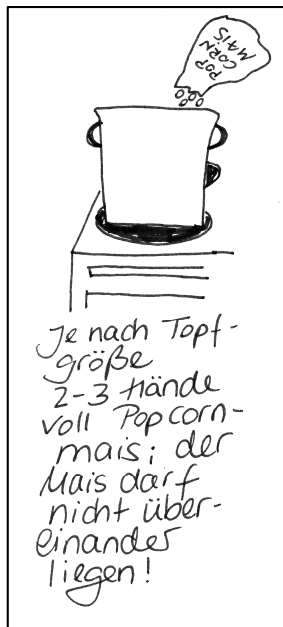
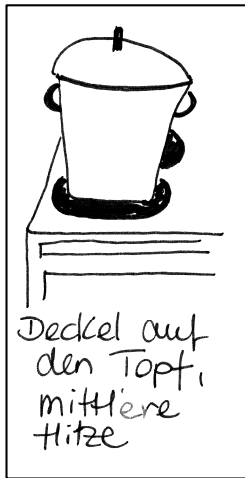

Autorenbilder



Vorgangsbeschreibung Popcorn herstellen

- ☞ Klebe die Bilder in richtiger Reihenfolge in die Rubriken „Einleitung, Hauptteil, Schluss“.**
- ☞ Mache dir zu den einzelnen Arbeitsschritten Notizen.**
- ☞ Schreibe die Vorgangsbeschreibung. Lasse dabei rechts und links einen Korrekturrand!**

Aufsatzteil

Notizen

Einleitung

Hauptteil

Schluss

Schreibkarussell

Vorgehen:

- ☞ Jeder von euch ist als Experte für eine „Kontrollaufgabe“ zuständig.
- ☞ Ihr bekommt vier Vorgangsbeschreibungen aus anderen Gruppen und bearbeitet sie nacheinander.
- ☞ Jede*r in der Gruppe bearbeitet die ihm zugeteilte Kontrollaufgabe und notiert in der Tabelle positive und negative Aspekte. Wichtig ist, dass der Schreiber / die Schreiberin erkennen kann, was wie verbessert werden kann / muss.
- ☞ Der Kontrollzettel wird nach einer Bearbeitung von 10 Minuten an den nächsten im Uhrzeigersinn weitergegeben, bis der Hinweiszettel vollständig ausgefüllt ist.

Schreibkarussell

Vorgehen:

- ☞ Jeder von euch ist als Experte für eine „Kontrollaufgabe“ zuständig.
- ☞ Ihr bekommt vier Vorgangsbeschreibungen aus anderen Gruppen und bearbeitet sie nacheinander.
- ☞ Jede*r in der Gruppe bearbeitet die ihm zugeteilte Kontrollaufgabe und notiert in der Tabelle positive und negative Aspekte. Wichtig ist, dass der Schreiber / die Schreiberin erkennen kann, was wie verbessert werden kann / muss.
- ☞ Der Kontrollzettel wird nach einer Bearbeitung von 10 Minuten an den nächsten im Uhrzeigersinn weitergegeben, bis der Hinweiszettel vollständig ausgefüllt ist.

Schreibkarussell

Vorgehen:

- ☞ Jeder von euch ist als Experte für eine „Kontrollaufgabe“ zuständig.
- ☞ Ihr bekommt vier Vorgangsbeschreibungen aus anderen Gruppen und bearbeitet sie nacheinander.
- ☞ Jede*r in der Gruppe bearbeitet die ihm zugeteilte Kontrollaufgabe und notiert in der Tabelle positive und negative Aspekte. Wichtig ist, dass der Schreiber / die Schreiberin erkennen kann, was wie verbessert werden kann / muss.
- ☞ Der Kontrollzettel wird nach einer Bearbeitung von 10 Minuten an den nächsten im Uhrzeigersinn weitergegeben, bis der Hinweiszettel vollständig ausgefüllt ist.



Bewertungsbogen Schreibkarussell

	Das war gut	Das solltest du verbessern (Gib Hilfestellungen!)
<u>Experte 1:</u> Material / genaue Bezeichnung / Vollständigkeit der Arbeitsschritte		
<u>Experte 2:</u> Geordnete Reihenfolge / logische Beschreibung / knapp und sachlich		
<u>Experte 3:</u> Satzanfänge in richtiger Zeitabfolge / „Du – oder Man – Form“ / Imperative		
<u>Experte 4:</u> Zeitform Präsens / treffende Adjektive und Verben / verständliche Vorgangsbeschreibung		

Vorgangsbeschreibung Dosentelefon

MATERIAL:

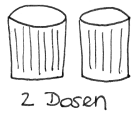

2 Dosen



ca. 10 m Schnur

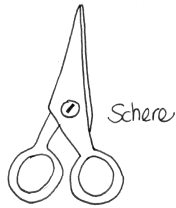

Schere

VORGEHEN:

①

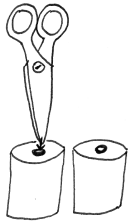

②



③



④



Autorenbilder

- Erstelle die Vorarbeit.
- Schreibe die Vorgangsbeschreibung.

Vorgangsbeschreibung Dosentelefon

MATERIAL:

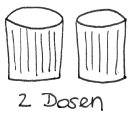

2 Dosen



ca. 10 m Schnur



Schere

VORGEHEN:

①

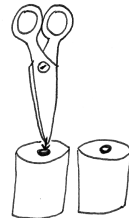

②



③

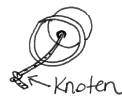

④



Autorenbilder

- Erstelle die Vorarbeit.
- Schreibe die Vorgangsbeschreibung.

Vorgangsbeschreibung Falten eines Buddybooks

DIN A4 Blatt

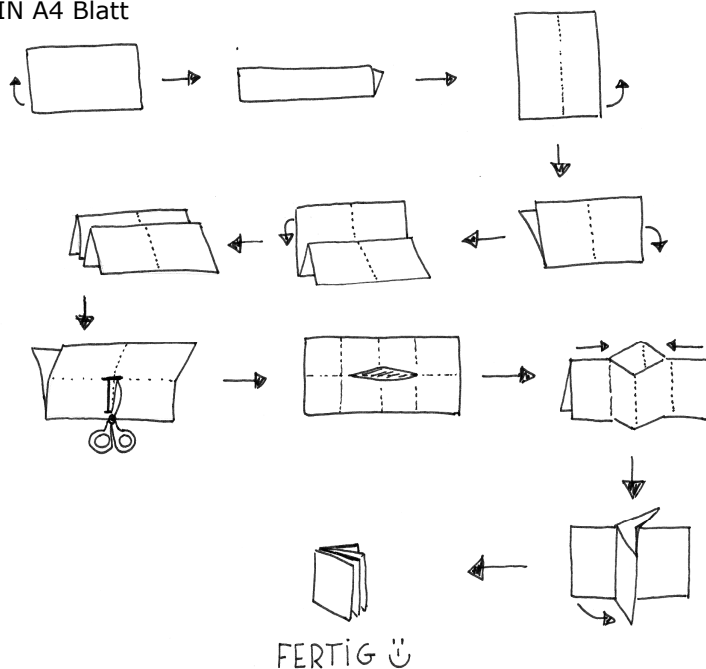

- 📄 Erstelle die Vorarbeit.
- 📄 Schreibe die Vorgangsbeschreibung.

Vorgangsbeschreibung Falten eines Buddybooks

DIN A4 Blatt

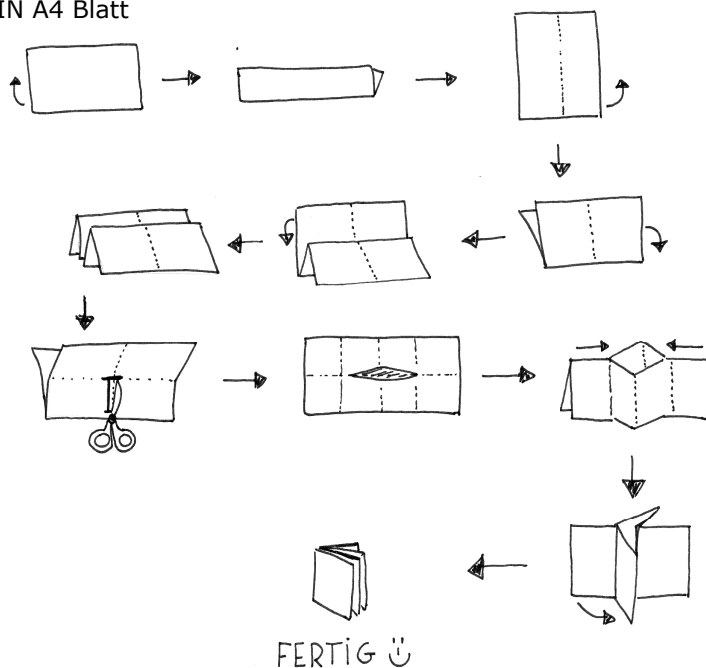

- 📄 Erstelle die Vorarbeit.
- 📄 Schreibe die Vorgangsbeschreibung.

Vorgangsbeschreibung Würfelpyramide

- 1 Lisa kommt aufgeregt von ihrer Freundin nach Hause. Sie berichtet ihrer Mutter über ein Spiel, das sie gespielt haben:

- 5 „Es war cool. Erst hat jeder von uns auf ein Blatt eine Pyramide aus Zahlen geschrieben, oben stand einmal die Eins, darunter zwei Mal die Zwei, darunter dann drei Mal die Drei und so weiter. Das haben wir gemacht, bis wir bei der Sechs waren. Dann ging es los, es war so aufregend. Jeder durfte einmal würfeln und dann die Zahl wegstreichen, die er gewürfelt hatte. Dann musste der Würfel weitergegeben werden. Es war so cool, wir haben geschrien und gelacht, es wurde immer spannender. Marie schaffte es nicht, die fehlende Fünf zu würfeln. Melia fiel der Würfel unter den Tisch, dann hat sie ihn in die falsche Richtung weitergegeben, weil sie vergaß, dass man im Uhrzeigersinn spielen muss. Die Aufregung stieg, als Marie würfelte, es aber wieder nicht schaffte, eine Fünf zu würfeln. Am Ende gewann Tim, ihm fehlte nur die Eins und plötzlich würfelte er sie und hatte alle Zahlen weg.“



- Lies den Text und markiere wichtige Informationen zum Spiel „Würfelpyramide“.
- Was macht Marie, als sie das Spiel beschreibt? Erkläre, was man bei einer Vorgangsbeschreibung nicht tun darf. Erstelle eine Tabelle, in der du darstellst, was Marie tut und wie es in einer Vorgangsbeschreibung richtig wäre.

- Verbessere den Text und schreibe eine Vorgangsbeschreibung zum Spiel „Würfelpyramide“. Beachte dabei die dir bekannten Kriterien.

Vorgangsbeschreibung Würfelpyramide

1 Lisa kommt aufgeregt von ihrer Freundin nach Hause. Sie berichtet ihrer Mutter über ein Spiel, das sie gespielt haben:

5 „Es war cool. Erst hat jeder von uns auf ein Blatt eine Pyramide aus Zahlen geschrieben, oben stand einmal die Eins, darunter zwei Mal die Zwei, darunter dann drei Mal die Drei und so weiter. Das haben wir gemacht, bis wir bei der Sechs waren. Dann ging es los, es war so aufregend. Jeder durfte einmal würfeln und dann die Zahl wegstreichen, die er gewürfelt hatte. Dann musste der Würfel weitergegeben werden. Es war so cool, wir haben geschrien und gelacht, es wurde immer spannender. Marie schaffte es nicht, die fehlende Fünf zu würfeln. Melia fiel der Würfel unter den Tisch, dann hat sie ihn in die falsche Richtung weitergegeben, weil sie vergaß, dass man im Uhrzeigersinn spielen muss. Die Aufregung stieg, als Marie würfelte, es aber wieder nicht schaffte, eine Fünf zu würfeln. Am Ende gewann Tim, ihm fehlte nur die Eins und plötzlich würfelte er sie und hatte alle Zahlen weg.“



- Lies den Text und markiere wichtige Informationen zum Spiel „Würfelpyramide“.
- Marie hält sich nicht an die Regeln einer Vorgangsbeschreibung. Fülle die Tabelle aus, notiere, was Marie tut und wie es in einer Vorgangsbeschreibung richtig wäre.

	Marie	Vorgangsbeschreibung
Anredeform		
Tempus		
Darstellung des Vorgehens		
Verbform		
Adjektive, Verben		
Passende Satzverbindungen		
Aufbau		

- Verbessere den Text und schreibe eine Vorgangsbeschreibung zum Spiel „Würfelpyramide“. Beachte dabei die dir bekannten Kriterien.



Lösungsansatz Imperativ:

Der Imperativ

Infinitiv	2. Pers. Sg. (du)	2. Pers. Pl. (ihr)
waschen	wasch-e	wasch-t
schneiden	schneid-e	schneid-et
rühren	rühr-e	rühr-t
kochen	koch-e	koch-t
kleben	kleb-e	kleb-t
bohren	bohr-e	bohr-t
malen	mal-e	mal-t
falten	falt-e	falt-et
biegen	bieg-e	bieg-t
werfen	wirf	werf-t
bauen	bau-e	bau-t
schreiben	schreib-e	schreib-t

Lösungsansatz Vorgangsbeschreibungen Popcornherstellung

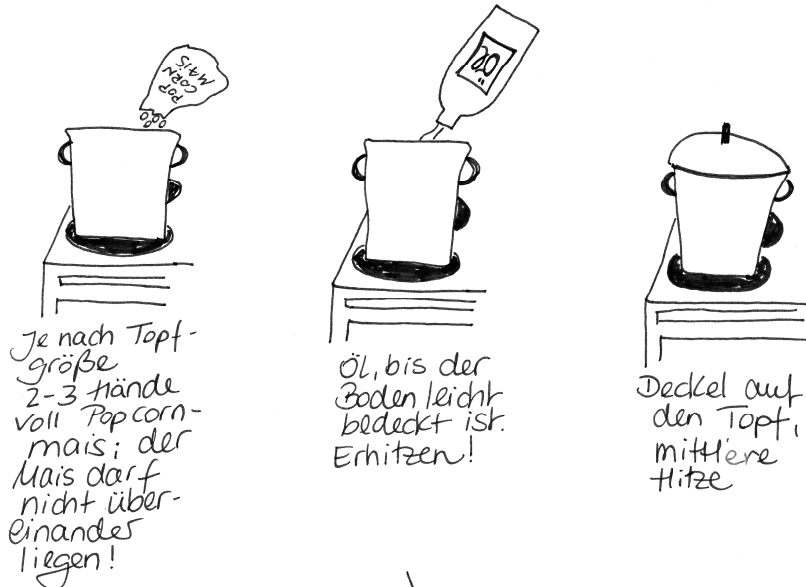
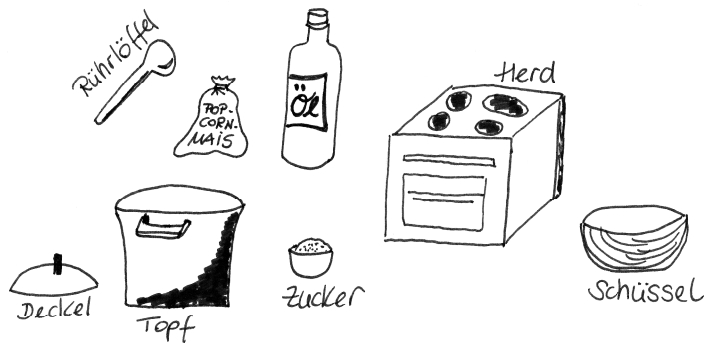

Je nach Topfgröße
2-3 Hände voll Popcorn-
mais; der
Mais darf
nicht über-
einander
liegen!

Warten, bis
nichts mehr
ploppt. 

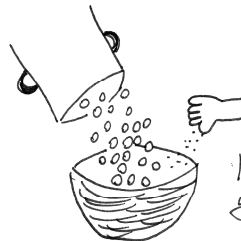

In eine Schüssel
geben, wenig
Zucker dazu
und vermengen.

*Guten
Appetit*

Dosentelefon

Einleitung

- o Material: zwei Dosen (Hinweis: es gehen auch Joghurtbecher!), Schere, ca. 10 m Schnur (Paketband)
- o Ziel: Dosentelefon

Hauptteil:

- o In die Dosen mittig am Boden jeweils ein Loch durchstechen mit der Schere
- o Schnur durch die Dosen ziehen
- o Am Ende der Schnur einen Knoten machen.
- o Jeweils ein Kind nimmt eine Dose.
- o Voneinander entfernen, Schnur muss straff sein.
- o Ein Kind hält die Dose ans Ohr, ein Kind spricht hinein.

Schluss:

- o Telefonieren mit der Dose

Lösungsansatz Buddybook

Einleitung:

- Material: DIN A 4 Papier, Schere
- mit der Hand falten
- Ziel: kleines Büchlein

Hauptteil:

- DIN A4 Papier im Querformat vor sich legen

Falten:

- Mittig über die lange Seite nach oben falten (geschlossene Kante unten)
- Mittig über die kurze Seite nach oben falten (geschlossene Kante unten)
- Vordere und hintere schmale Seite von der Mitte nach unten zur Blattkante zurückfalten → ein Fächer entsteht
- Blatt wieder zu Schritt 2 zurückfalten
- Entlang der Falz einschneiden
- Mit der Schnittkante nach oben aufstellen
- Von den Seiten her zusammenschieben → Kreuz entsteht

Schluss:

- Fertig ist das Buddybook!
- Es kann hineingeschrieben werden, Notizen zum Unterricht, Vokabeln, Grammatik, Formeln etc.

Lösungsansatz Vorgangsbeschreibung Würfelpyramide

1 Lisa kommt aufgeregt von ihrer Freundin nach Hause. Sie berichtet ihrer Mutter über ein Spiel, das sie gespielt haben:

5 „Es war cool. Erst hat jeder auf ein Blatt eine Pyramide geschrieben, oben stand einmal die Eins, darunter zwei Mal die Zwei, darunter dann drei Mal die Drei und so weiter. Das haben wir gemacht, bis wir bei der Sechs waren. Dann ging es los, es war so aufregend. Jeder durfte einmal würfeln und dann die Zahl wegstreichen, die er gewürfelt hatte. Dann musste der Würfel weitergegeben werden. Es war so cool, wir haben geschrien und gelacht, es wurde immer spannender. Marie schaffte es nicht, die fehlende Fünf zu würfeln. Melia fiel der Würfel unter den Tisch, dann hat sie ihn in die falsche Richtung weitergegeben, weil sie vergaß, dass man im Uhrzeigersinn spielen muss. Die Aufregung stieg, als Marie würfelte, es aber wieder nicht schaffte, eine Fünf zu würfeln. Am Ende gewann Tim, ihm fehlte nur die Eins und plötzlich würfelte er sie und hatte alle Zahlen weg.“



	Marie	Vorgangsbeschreibung
Anredeform	Namensnennung / Wir-Form	Du / man
Tempus	Präteritum / Perfekt	Präsens
Darstellung des Vorgehens	Gefühle / Empfindungen	Sachlich, keine Gefühle
Verbform	„normal“, sie beschreibt das Vorgehen der Gruppe	Imperativ (Befehlsform)
Adjektive, Verben	ausschmückend	anschauliche Adjektive, treffende Verben
Passende Satzverbindungen	Aufzählungen	Satzverbindungen müssen die Abfolge deutlich machen: zuerst, dann, danach, anschließend
Aufbau	Nicht deutlich, ein Text	Einteilung in Einleitung, Hauptteil und Schluss



Bewertungsbogen „Vorgangsbeschreibung“, Name: _____

Einleitung

- Passende Überschrift zum beschriebenen Vorgang.
- Die Einleitung beschreibt die Art des Vorgangs.
- Alle nötigen Materialien / Zutaten werden genannt / teilweise genannt.
- Eine Einleitung fehlt.
- _____

Hauptteil

- Du berücksichtigst alle Arbeitsschritte.
- Es fehlen Arbeitsschritte: _____

Der Ablauf der Arbeitsschritte...

- ist sinnvoll.
- wird nur teilweise berücksichtigt und / oder ist lückenhaft

Die Vorgangsbeschreibung ist...

- sachlich und angemessen lang.
- teilweise zu knapp und / oder unsachlich.
- zu ausführlich / ausschmückend.

Du...

- hältst dich konsequent an eine Ausdrucksweise.
- wechselst die Ausdrucksweise.
- verwendest keine persönlichen („Du“) oder unpersönliche („Man“) Ausdrucksweise, sondern _____.
- verwendest, wenn notwendig, Fachbegriffe.
- verwendest den Imperativ (Befehlsform).
- schreibst ohne Gefühle und eigene Meinung.

Du...

- verwendest durchgängig das richtige Tempus (Präsens).
- wechselst das Tempus.
- verwendest die falsche Zeitform: _____

Satzbau und Ausdrucksweise

- Abwechslungsreicher Satzbau, sinnvolle Überleitungen
- Der Satzbau ist überwiegend richtig, einfache Satzreihen und Satzgefüge
- Unvollständige Sätze, häufig falsche Stellung der Satzglieder

Du ...

- verwendest treffende Verben und Adjektive, wiederholst dich nicht.
- hast teilweise eine treffende Wortwahl, wiederholst dich selten.
- findest keine treffende Wortwahl, wiederholst dich häufig.

Schluss

- Du findest einen angemessenen Schlusssatz.
- Dein Schluss macht keinen Sinn.
- Ein Schluss fehlt.

Rechtschreibung

- Kaum Rechtschreibfehler
- Einige Rechtschreibfehler
- hohe Fehleranzahl, die Rechtschreibung erschwert das Textverständnis

Ein Buddybook zur Vorgangsbeschreibung

Buddybooks fassen die wichtigsten Inhalte eines Themas kompakt zusammen. Sie passen in jede Tasche oder ins Federmäppchen, können gut zum Lernen mitgenommen werden.

Anleitung zum Herstellen:

Das Blatt wird im Querformat genommen und hat nach dem Falten und Schneiden folgende Einteilung:

Seite 4	Seite 3	Seite 2	Seite 1
Seite 5	Seite 5	Seite 6	Cover

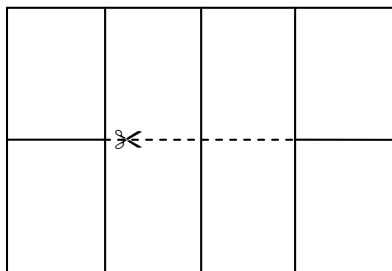

Falten:

- Mittig über die lange Seite nach oben falten (geschlossene Kante unten)
- Mittig über die kurze Seite nach oben falten (geschlossene Kante unten)
- Vordere und hintere schmale Seite von der Mitte nach unten zur Blattkante zurückfalten → ein Fächer entsteht
- Blatt wieder zu Schritt 2 zurückfalten
- Entlang der Falz einschneiden
- Mit der Schnittkante nach oben aufstellen
- Von den Seiten her zusammenschieben → Kreuz entsteht
- Fertig ist das Buddybook!

BILDER

Alle Zeichnungen wurden von der Autorin gestaltet.

Würfel (S. 15 und 16): Pixabay.com
Pixabay license, CC 1.0

<https://pixabay.com/de/vectors/w%C3%BCrfel-sterben-spiel-gl%C3%BCcksspiel-152179/>